

## AC Triac Rotary Panel Dimmer

- Rotary panel AC phase-cut dimmer, 1 channel output.
- To dim and switch single color dimmable LED lamps, traditional incandescent and halogen lights.
- Rotate knob to change brightness, support push and long push operation.
- Leading edge dimming or trailing edge dimming set by dip switch.
- Min brightness can be set by key. [Page 1](#)
- Light on/off fade time 3s selectable.
- Compatibility with RF 2.4G dimming remote control.
- Over-heat / Over-load protection, recover automatically.



### Technical Parameters

Input and Output		Environment		Safety and EMC	
Input voltage	AC100-240V	Operation temperature	Ta: -30 °C ~ +55 °C	EMC standard	EN IEC 55015/EN IEC 61547 ETSI EN 301 489-1/-3
Output voltage	AC100-240V	Case temperature (Max.)	Tc: +85 °C	Safety standard	EN 61347-1/-2
Output current	Max. 1.5A	IP rating	IP20	Radio Equipment	ETSI EN 300 440
Output power	150-360W			Certification	CE RoHS FCC
Input signal	Rotary knob + RF 2.4GHz	Package		Warranty	
RF Control distance	10m(Barrier-free space)	Size	L112 x W112 x H60mm	Warranty	5 years
		Gross weight	0.113kg		

### Mechanical Structures and Installations

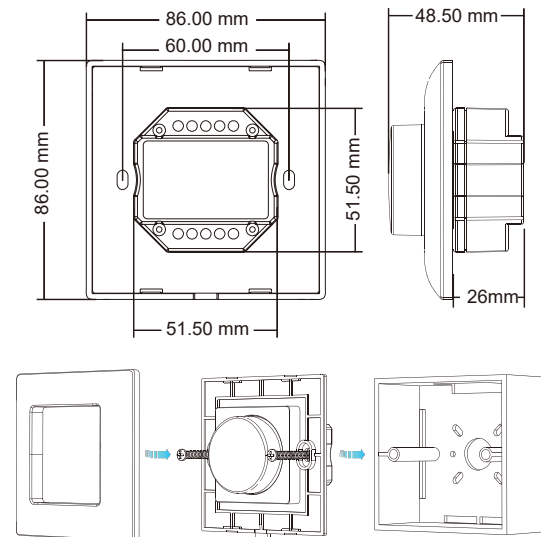
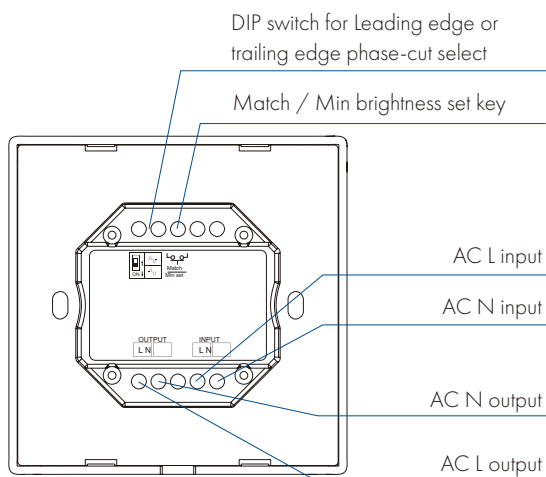

### Compatible Load Types

Load Type	Maximum Load	Remarks
Dimmable LED lamps	200W @ 220V 100W @ 110V	Due to variety of LED lamp designs, maximum number of LED lamps is further dependent on power factor result when connected to dimmer.
Triac Dimmable LED drivers	200W @ 220V 100W @ 110V	Maximum permitted number of drivers is 200W divided by driver rated input power, and make sure the surge current is no more than 2 times 65A.
Incandescent lighting, HV Halogen lamps	400W @ 220V 200W @ 110V	

### Knob Function

- Push: Turn on or off light.  
After turn on light:
- Rotate: Rotate knob to adjust brightness, 2.5 turns, 50 levels.
- Long push(1-5s): Continuous 256 levels brightness adjustment.

## Wiring Diagram

**⚠ Caution:** Please carefully ensure all wire connections and polarities are correct and secure before applying power, otherwise this controller will be damaged.

- KS connect with dimmable LED light

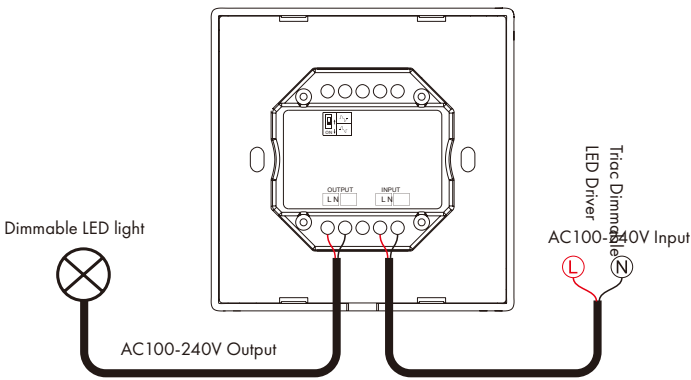

- KS connect with dimmable LED driver

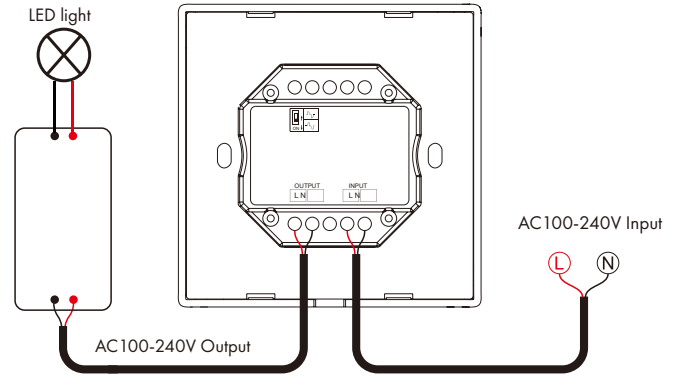

**Note:** When calculating the maximum number of load lamps or drivers, the input power or input current parameters of a single lamp or driver must be used, the output power parameters can not be used. In addition, the maximum surge current of the dimmer is 65A, the sum of surge current of multiple dimmable LED drivers should not exceed 2 times. otherwise, the product will be overloaded and damaged.

## Leading Edge or Trailing Edge Dimming Setting

Select leading edge(forward-phase) dimmer or trailing edge(reverse-phase) dimmer according to dimmable LED light or driver.

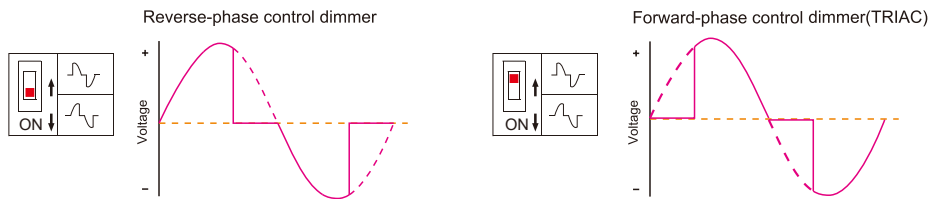

Caution: before power on, you must confirm the selection of dip switch.

## Min Brightness Setting

Long press Min set key for 2s, the light blink 2 times, ready for min brightness set, then short press Min set key 1-6 times, to get 6 min brightness: 5%, 10%, 15%, 20%, 25% or 30%, the light will output the current min brightness immediately, Long press Min set key for 2s or wait 8s, quit min brightness set, the light will output 100% brightness automatically.

## Light On/Off Fade Time

Long press match key 5s, then short press match key 3 times, the light on/off time will be set to 3s, the indicator light blink 3 times. Long press match key 10s, restore factory default parameter, the light on/off time also restore to 0.5s.

## Match Remote Control (Three Match Ways)

The AC triac rotary panel dimmer can also match with the RF dimming remote (optional). End user can choose the suitable match/delete ways. Three options are offered for selection:

### Use Match key

Match:  
Short press match key, immediately press on/off key(single zone remote) or zone key(multiple zone remote) of the remote.

Delete:  
Press and hold match key for 5s to delete all match.

### Use Knob

Match:  
Turn on light, turn off, immediately push the knob for 5s, immediately press on/off key(single zone remote) or zone key(multiple zone remote) of the remote.

Delete:  
Turn on light, turn off, immediately push the knob for 10s, delete all matched remotes.

### Use Power Restart

Match:  
Switch off the power, then switch on power, repeat again, immediately short press on/off key (single zone remote) or zone key (multiple zone remote) 3 times on the remote. The light blinks 3 times means match is successful.

Delete:  
Switch off the power, then switch on power, repeat again, immediately short press on/off key (single zone remote) or zone key (multiple zone remote) 5 times on the remote. The light blinks 5 times means all matched remotes were deleted.

## Statement

### FCC Statement:

This device complies with Part 15 of the FCC Rules. operation is subject to the following two conditions:  
(1) this device may not cause harmful interference, and  
(2) this device must accept any interference received, including interference that may cause undesired operation.

**IC Statement:** This Class B digital apparatus complies with Canadian ICES-003.  
(Cet appareil numérique de la Classe B conforme à la norme NMB-003 du Canada).

Regulador giratorio de panel AC Triac



- Regulador de intensidad por corte de fase para panel giratorio AC, salida de 1 canal.
- Ideal para regular y encender/apagar lámparas LED regulables de un solo color, bombillas incandescentes y halógenas tradicionales.
- Gira el mando para ajustar la luminosidad; permite pulsación corta y larga.
- Elige entre regulación de corte inicial o final mediante interruptor DIP.
- El nivel mínimo de brillo se ajusta con el botón. [a 1](#)
- Tiempo de desvanecimiento al encender/apagar seleccionable a 3 segundos.
- Compatible con mando a distancia RF 2.4G para regulación.
- Protección contra sobrecalentamiento y sobrecarga, recuperación automática.



Parámetros técnicos

Entrada y salida		Entorno		Seguridad y EMC	
Tensión de entrada	AC 100-240V	Temperatura de funcionamiento	Ta: -30 °C ~ +55 °C	Norma EMC	EN IEC 55015/EN IEC 61547 ETSI EN 301 489-1/-3
Voltaje de salida	AC 100-240V	Temperatura máxima de la carcasa Tc:	+85 °C	Norma de seguridad	EN 61347-1/-2
Corriente de salida	Máx. 1,5A	Grado de protección IP	IP20	Equipo de radio	ETSI EN 300 440
Potencia de salida	150-360W	Embalaje		Certificación	CE RoHS FCC
Señal de entrada	Selector giratorio + RF 2.4GHz	Dimensiones	L112 x W112 x H60mm	Garantía	
Distancia de control RF	10m (espacio libre de obstáculos)	Peso bruto	0,113 kg	Garantía	5 años

Estructuras mecánicas e instalaciones

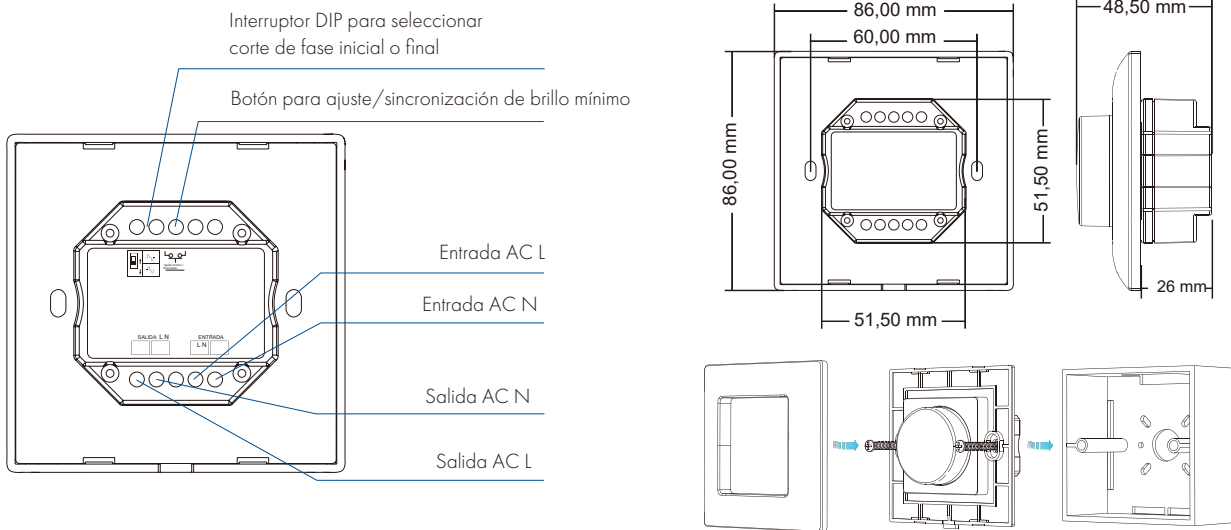

Tipos de carga compatibles

Tipo de carga	Carga máxima	Observaciones
Lámparas LED regulables	200W @ 220V 100W @ 110V	Debido a la diversidad de diseños de lámparas LED, el número máximo de lámparas LED depende también del factor de potencia al conectarlas al regulador.
Regulable por Triac Drivers LED	200W @ 220V 100W @ 110V	El número máximo de drivers permitidos es 200W dividido por la potencia nominal de entrada de cada driver, asegurándose de que la corriente de irrupción no supere dos veces los 65A.
Iluminación incandescente, Lámparas halógenas HV	400W @ 220V 200W @ 110V	

Función del mando

- Pulsar: Enciende o apaga la luz. Tras encender la luz:
- Girar: Gire el mando para ajustar el brillo, 2,5 vueltas, 50 niveles.
- Pulsación larga (1-5s): Ajuste continuo de brillo en 256 niveles.

**⚠️ Precaución:** Antes de suministrar energía, comprueba cuidadosamente que todas las conexiones y polaridades sean correctas y estén bien aseguradas; de lo contrario, el controlador podría dañarse.

● **KS conectado a luz LED regulable**

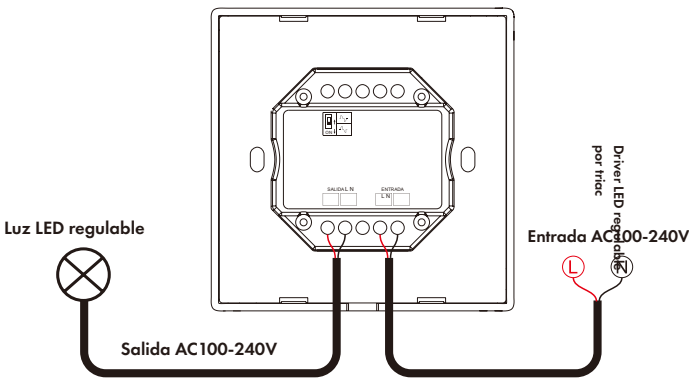

● **KS conectado al driver LED regulable**

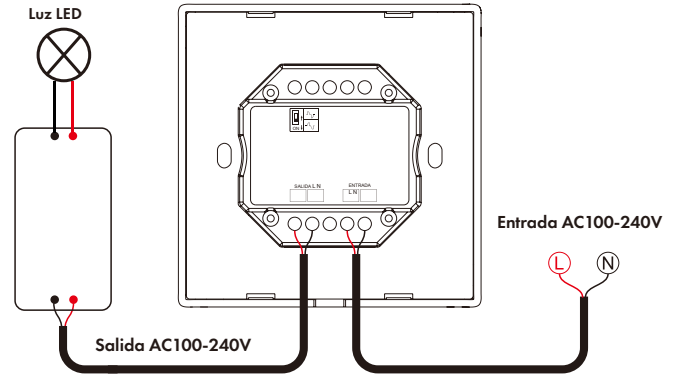

**Nota:** Al calcular el número máximo de lámparas o drivers conectados, debe utilizarse la potencia o corriente de entrada de cada lámpara o driver individual; no se deben usar los parámetros de potencia de salida. Además, la corriente máxima de irrupción del regulador es de 65A; la suma de las corrientes de irrupción de todos los drivers LED regulables no debe superar el doble de este valor, de lo contrario el producto se sobrecargará y dañará.

**Ajuste de regulación: corte de fase inicial o final**

Seleccione el regulador de corte de fase inicial (adelantada) o de fase final (atrasada) según la lámpara LED regulable o el driver que utilice.

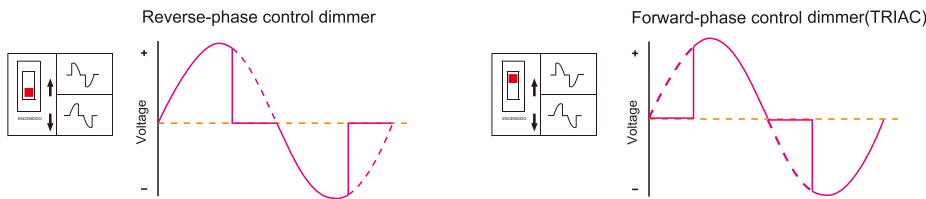

Advertencia: antes de encender el dispositivo, asegúrese de haber seleccionado correctamente el interruptor DIP.

**Ajuste del brillo mínimo**

Mantenga pulsada la tecla de ajuste mínimo durante 2 segundos; la luz parpadeará dos veces indicando que está lista para ajustar el brillo mínimo. Luego, pulse brevemente la tecla de ajuste mínimo entre 1 y 6 veces para seleccionar uno de los seis niveles: 5%, 10%, 15%, 20%, 25% o 30%. El brillo mínimo seleccionado se aplicará de inmediato.

Para salir del ajuste de brillo mínimo, mantenga pulsada la tecla de ajuste mínimo durante 2 segundos o espere 8 segundos; la luz volverá automáticamente al 100% de brillo.

**Duración de desvanecimiento al encender/apagar**

Mantenga pulsada la tecla de emparejamiento durante 5 segundos y luego pulse brevemente 3 veces; el tiempo de encendido/apagado de la luz se ajustará a 3 segundos y el indicador parpadeará 3 veces. Si mantiene pulsada la tecla de emparejamiento durante 10 segundos, se restaurarán los parámetros de fábrica y el tiempo de encendido/apagado volverá a 0,5 segundos.

**Sincronización del mando a distancia (tres métodos)**

El regulador giratorio de panel AC con triac también puede emparejarse con un mando a distancia RF para atenuación (opcional).

El usuario final puede elegir el método de emparejamiento o borrado que prefiera. Se ofrecen tres opciones:

**Emplear la tecla de sincronización**

Sincronizar:

Pulse brevemente la tecla de sincronización y, enseguida, pulse la tecla de encendido/apagado (para mando de zona única) o la tecla de zona (para mando multizona).

Borrar:

Mantenga pulsada la tecla de sincronización durante 5 segundos para eliminar todas las sincronizaciones.

**Uso del mando giratorio**

Sincronizar:

Encienda la luz, apáguela, pulse el mando giratorio durante 5 segundos y, a continuación, presione inmediatamente la tecla de encendido/apagado (mando de zona única) o la tecla de zona (mando multizona) del mando a distancia.

Borrar:

Encienda la luz, apáguela, pulse el mando giratorio durante 10 segundos para borrar todos los mandos a distancia emparejados.

**Usar reinicio de energía**

Sincronizar:

Apague y vuelva a encender la corriente, repita de nuevo y, de inmediato, pulse brevemente la tecla de encendido/apagado (en mando de zona única) o la tecla de zona (en mando multizona) 3 veces en el mando. Si la luz parpadea 3 veces, la sincronización se ha realizado correctamente.

Borrar:

Apague y vuelva a encender la corriente, repita de nuevo y, de inmediato, pulse brevemente la tecla de encendido/apagado (en mando de zona única) o la tecla de zona (en mando multizona) 5 veces en el mando. Si la luz parpadea 5 veces, se habrán eliminado todos los mandos sincronizados.

**Declaración**

**Declaración FCC:**

Este dispositivo cumple con la Parte 15 de las normas FCC. Su funcionamiento está sujeto a las siguientes dos condiciones:

- (1) Este dispositivo no puede provocar interferencias dañinas, y
- (2) Este dispositivo debe aceptar cualquier interferencia recibida, incluso si puede causar un funcionamiento no deseado.
- (3) **Declaración IC:** Este aparato digital de Clase B cumple con la norma ICES-003 de Canadá. (Cet appareil numérique de la Classe B conforme à la norme NMB-003 du Canada).